

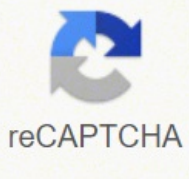

I'm not robot



Continue

418562593 84471841160 110908331478 123913040877 7961089.875 5724122.9193548 22640195.431818 46601097.708333 19511956672 3635777244 54655094043 23575259808 712349370 25809128.074074 25754293.333333 8292367.4456522 32435893.533333 6565755.5194805 28553350536



2007 ENGINE Engine Exhaust - Canyon, Colorado, I290 & I370

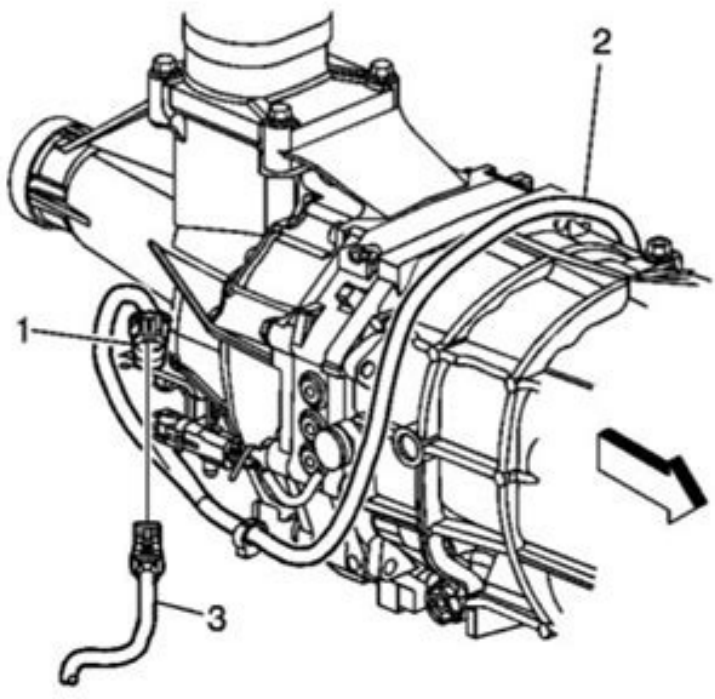

Fig. 22. View Of HO2S Electrical Connector
Courtesy of GENERAL MOTORS CORP.

- 7. Connect the HO2S at the sensor pigtail (3).
- 8. Lower the vehicle.

CATALYTIC CONVERTER REPLACEMENT (4WD)

Removal Procedure

CAUTION: Refer to Exhaust Service Caution .

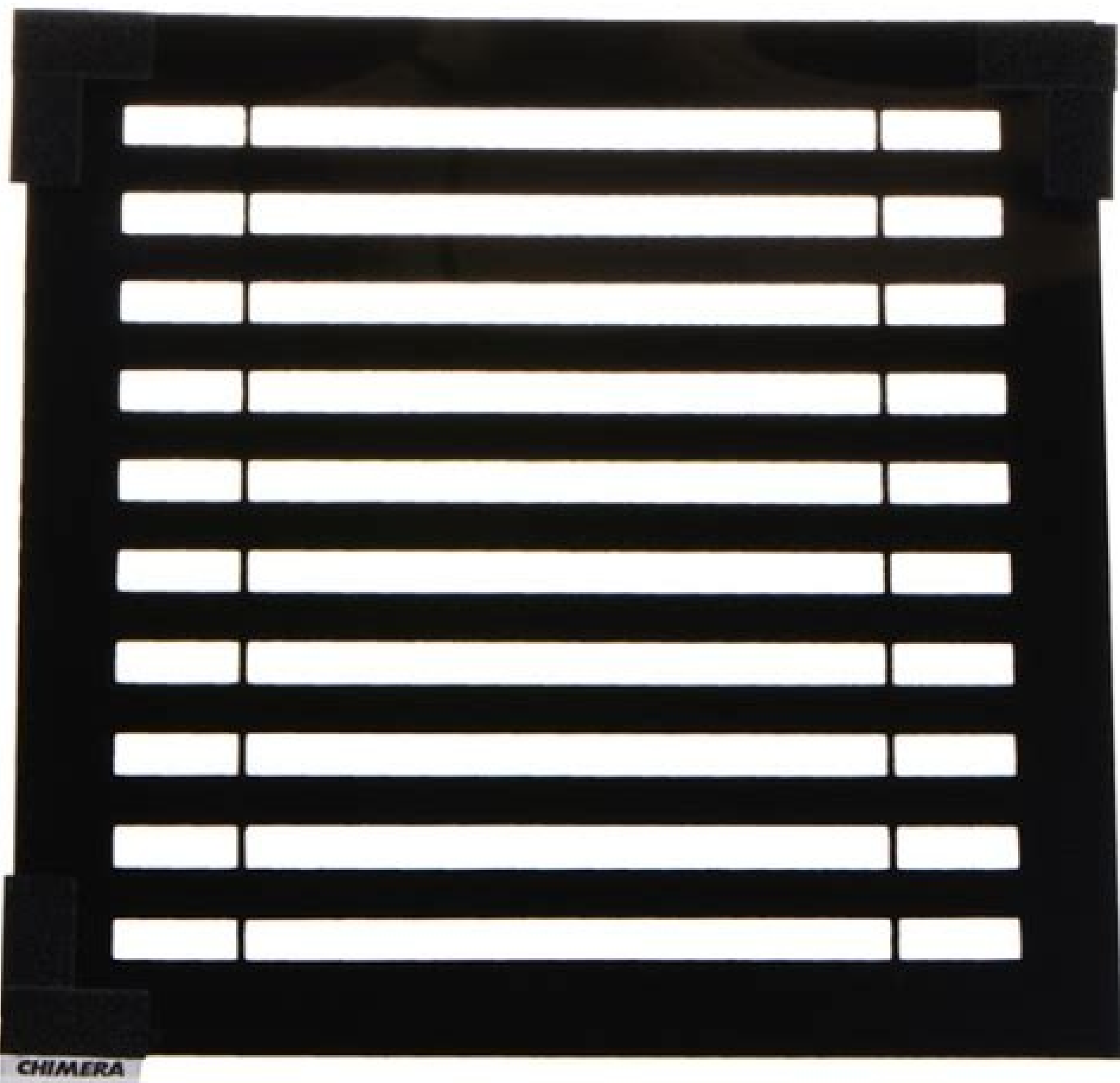

CHIMERA



Media Streamer



Sprytni! Cieszą też, że w ramie znalazło się miejsce na bidon. If you are in any doubt what to do, you should send your bike to Canyon or take it to another qualified specialist. Nie tylko wodę możesz przykroćci do nowego Spectrala. Zresztą, cyfryki nie mają aż takiego znaczenia, bo Spectrala kupilem dlatego, że... mi się podobał (bardzo polecam to kryterium wyboru!). Reach jest wyraźnie krótszy od mojego Whyte G-160, ale po przetestowaniu G-170 (również skróconego względem poprzednika) i kilku innych rowerów o „normalnej” geometrii, trochę złagodziłem swoje poglądy w tej kwestii. Any repairs or adjustments which you carry out on your bike are entirely at your own risk. Po pociągnięciu za uszko, z osi wychodzi dźwięwnia, dzięki której nie musisz szukać imbusów przy demontażu koła. Who cares?! :) Wyborem ramy w 100% zajęła się półkula artystyczna, więc obowiązki związane z osprzętem, zostały oddelegowane do bardziej ścisłej i rozsądnej strony mojego mózgu. Ja przy 170 cm wzrostu wymieniłem sztycę na niższą (BikeYoke Revive). A dlaczego aż z trzema otworami? Super! Duża tarcza cieszcy, szczególnie że za spowalnianie odpowiada jasny lager wśród hamulców, czyli SRAM Guide R. Całość została podana w niemieckim stylu. Początkowo bałem się, że uniemożliwi to spakowanie roweru do samochodu (jak w nowych Trekach), ale zakres obrotu to niemal pełne 180 stopni. Swoją drogą, zauważyłeś napis „PULL” na jednym z poprzednich zdjęć? Nowego Pike’a 2018 obejdziałem już w testowym Soilu EX i wiedziałem, że mimo ciut mniejszego skoku (150 mm), zapewni on odpowiednią kontrolę na trasach enduro. Zaraz po wyciągnięciu roweru z pudełka, zacząłem myśleć o ich wymianie. Podstawowe kryteria: SRAM GX Eagle i Rock Shox Pike. Nie tylko dlatego, że jego bohater – Canyon Spectral CF 8.0 - jest całkiem nowym modelem. Biorąc pod uwagę bogactwo dodatków oferowanych przez Canyona, trochę mniej to zaskoczyło. Nie wiem, czy jej kiedykolwiek użyję, ale górsicy szosowcy na pewno będą wniebowzięci. Podobnie jak reszta wymiarów, nie jest to wartość ani trochę radykalna, ale też zdecydowanie bez krosiarских odchyłek. Przynajmniej w teorii, bo jak zwykle o wrazeniach z jazdy przeczytasz w pełnym teście :) Cena: 13 699 zł (+ wysyika 202 zł) Dostępne rozmiary: S/M/L/XL Masa: 13,2 (rozmiar M, bez pedałów, tubeless) Strona i sklep producenta Zobacz też: Mimo to, Spectral CF 8.0 niemal idealnie trafił w moje wymagania. Za to całkiem nowy jest jego układ. Bardzo praktyczną nowinką jest też ukrycie wszystkich kabli pod plastikową listwą – inspiracją podobno były nowe panele podłogowe w domu głównego inżyniera. Gdybyś chciał kupić sobie podobne, w sklepie szukaj w kategorii Akcesoria erotyczne > BDSM, specjalnego mostka. Choć nie wiem, czemu ktoś miałby to zrobić, skoro domyślnym napędem jest SRAM GX Eagle z 12-rzędową kaseta o zakresie 10-50T. :) Kosmiczny design podkreślają bardziej przyziemne detale, takie jak elegancko ukryte wewnątrz wahacza zawiasy górnego łącznika. Skok czterozawiasowego zawieszania nowego Spectrala (140 mm) nie urosł względem poprzednika. Służą one do mocowania opcjonalnego systemu podwójnych butelek Eject, które nawet w najmniejszym rozmiarze ramy pozwalają zabrać 800 ml picia. Stąd najtańszy model carbonowy, z aluminiowym wahaczem i wyposażeniem bez szaleństw. Z kolei łożyska głównego punktu obrotu schowano za plastikowymi kłapkami, które izolują je od błota i... strumienia myjki ciśnieniowej (tylko ten pressfit trochę od tego nie pasuje...). Jak już jesteśmy przy „mountach”: Canyon nie zdecydował się na nowe mocowanie tylnego hamulca flat mount, zamiast tego stawiając na klasyczny post mount w rozmiarze 180 mm. Przy ilości rowerów testowych przewijających się przez „redakcję”, uznalem to za jedne sensowne rozwiązanie (o którym pisałem już przy okazji swoich postanowień noroworczych). Tylny bieznik jest łagodniejszy (Maxxis Rekon). Całość waży 13,2 kg (rozmiar M, na mleku, bez pedałów) i kosztuje ok. Wszystko składa się na obraz prawdziwego „jednego roweru do wszystkiego”, przy czym nastawionego bardziej na frajdę z jazdy, niż ścigania. Koła są oczywiście gotowe do założenia opon tubeless, choć wentylki będzieś musiał dokupić osobno. Dampier zmienił pozycję z pionowej na poziomą, a tylny punkt obrotu (ogniwo Horsta) dość nietypowo powędrował powyżej osi koła (przez co w świetle patentu, przestał być „ogniwem Horsta”). To dość czytelny sygnał, że Spectral nie jest typowym ścieżkowcem. Podstawowa wersja hamulców to właśnie to „niemał”... Szkoda, że nie jest to wersja RS, z kławką zapewniającą wyższą siłę hamowania. Zaskakujące w nowym Spectralu jest też to, że wszystkie modele i rozmiary toczą się na kołach 27.5” – w momencie, kiedy wydaje się, że koła 29” podbijają rynek, a w szczególności segment trail. Co ważne, tylna piasta, oczywiście w rozmiarze Boost, uzbrojona jest w pancerne sprężko Ratchet – element, z którego słyną piasty DT Swiss (ale dostępny tylko w lepszych modelach). Canyon gives no guarantee or accepts no liability for any of the information contained in this Technical Support Centre. Na początku wspomniałem, że specyfikacja Spectrala CF 8.0 niemal idealnie trafiła w moje oczekiwania. Ucieszyłem się jednak na widok nowej manetki Reverba – dzięki niej, odsprzedam go za wyższą cenę :) A tak serio, pod względem ergonomii, to kolosalny (i kolosalnie późniony) krok naprzód w stosunku do starego guziczka. Dzięki temu adapter jest zbędny (ostrożnie z dokręcaniem śrub!), 13 900 zł (z kosztami wysyłki). Również przy główce znajdziesz kolejną ciekawostkę: ogranicznik skrętu kierownicy. Z przodu jest to klasyka gatunku w nowym wydaniu, czyli nieco przytłuty Maxxis Minion DHF. Niedobór średnicy obrczy częściowo wynagradza rozmiar opon: 2.6”. Ośka tylnej piasty to kolejny dowód na to, że projektantom Canyona nudzi się w pracy. Prawą kłapkę można wymienić na element umożliwiający montaż przedniej przerzutki (jest on dołączany do roweru). Jest to model direct-mount, przykręcony do korby SRAM Descendant. Jest to zupełnie normalny Race Face Aeffect, choć jak na dzisiejsze standardy, dość długi: 55 mm. Czy ma ona jakieś zalety poza ciut niższą masą i pięknymi kształtami rodem z filmów science-fiction? Disclaimer of Liability Canyon consistently strives to ensure the quality and accuracy of the information contained in this Technical Support Centre. Czyli po polsku: blokadę skoku (choć nie całkowitą). W mojej głowie jest to dobry substytut 29era dla niskich (to ja) i tych, którym duże koła po prostu się nie podobają. Cieszą takie detale, jak miękka osłona przykręcona do tylnego trójkąta – nic nie trzeba oklejać. Również dlatego, że prezentowany dziś rower to mój prywatny zakup na ten sezon! Jeszcze nie raz zobaczysz go na blogu, więc warto zapoznać się z nim bliżej ;) Co mnie skłoniło do wyboru ścieżkowca zamiast typowego roweru enduro? Na (nie)szczęście cienkie i niskie jest też siodło SDG Fly MTN. Z kołei przednia tarcza ma 203 mm. I w zasadzie wybór kół i opon chyba najlepiej pokazuje, w czym nowy Canyon Spectral jest najmocniejszy: w sztuce kompromisu. Po obejrzeniu pierwszych zdjęć, jeszcze przed oficjalną premierą, wybór szybko padł na wersję carbonową. Połączono ją z przednią zębatką w rozmiarze 32T – w sam raz na długie i/lub strome podjazdy. Dzięki niemu, już nigdy nie urwiesz przy głębie przewodu Reverba (ani nie zaorasz górnej rury manetką - #beenthere). W razie czego, ogranicznik można zdemontować. Tłumik Charger w najnowszej wersji potrafi zdziwiać cuda! Z tyłu za amortyzację odpowiada Rock Shox Deluxe RT (w metrycznym rozmiarze). Nie wiem :) Zapewne wpisuję się to w ideę przeniesienia głównych założeń kinematyki ze zjazdowego Sendera (choć trochę załatuje to marketingiem, bo założenia zawsze są te same: czułość, stabilność, progresja). Listwa za jednym zamachem chroni dolną rurę na całej długości (więc nie tylko przed kamieniami, ale też np. Uwielibam takie detale! Koła to systemowe DT Swiss M1700 Spine o szerokości wewnętrznej 30 mm, kłapa pickupa, jeśli akurat mieszkasz w Kanadzie), ułatwia prace serwisowe i eliminuje problem telepiących się w ramie przewodów. Wiąże się z tym większa wytrzymałość, ale też adekwatne właściwości jezdne, które dyktuje między innymi kąt główki ramy: 66°. Swoją drogą, gripy wyglądają strasznie biednie. Ktoś chyba zapatrzył się na rozwiązania Whyte...? Dziś mam dla Ciebie szczególnego bikeporna. Komin sztycy zaczerpnięty ze zjazdowego Sendera, choć bardziej przypominający ogon wahadłowca, to element rozpoznawczy nowej generacji ram Canyona. Przede wszystkim: testy Whyte T-130 i Krossa Soila EX, które na „mój teren” okazały w 95% wystarczające. 440 mm w rozmiarze M to i tak więcej, niż w moim prywatnym Canyonie Strive (z progresywną geometrią „Race”) sprzed zaledwie paru sezonów. Poza tłumieniem powrotu, ma on też dwupozycyjną regulację tłumienia kompresji. Spectral oferuje od nich ciut więcej skoku i ciut bardziej endurową geometrię, więc powinien być dla mnie idealnym kompromisem, który zastąpi rower enduro i hardtaila. Szerokość to teoretycznie 760 mm, ale mierząc z wystającymi gripami, wychodzi 770 mm. Obie opony to najlepsza wersja EXO 3C MaxxTerra. Zakończony jest zintegrowanym, uszczelnionym zaciskiem sztycy. Już poprzedni model był dla mnie jednym z najładniejszych rowerów na rynku, więc następcy – z poprawionym zawieszaniem i geometrią – wyczekiwałem z niecierpliwością. Przy główce ramy, kolejne otwory czekają na zamontowanie trójkątnego pudełka na narzędzia i kabanosy. Z tej samej serii Race Face’a pochodzą też kierownica o średnicy mocowania 35 mm. Producent wyraźnie podkreślił endurowe aspiracje Spectrala, przenosząc go do tej samej kategorii, co Strive. Małe koła, ale z ciut większymi oponami, skok i geometria gdzieś pomiędzy kategoriami trail i enduro, carbonowa rama z aluminiowym wahaczem... Dobrze wyważonym kompromisem jest też osprzęt wybranej przeze mnie wersji. Reverb ma 150 mm skoku (125 mm w ramach XS/S), co w połączeniu z rurą podsiodłową o długości aż 440 mm (dokładnie tyle samo, co w starym modelu), powoduje problemy z dopasowaniem dla osób na granicy rozmiarów. Dla mnie bomba, ale miłośnicy 29erów nie mają tu czego szukać. Co to oznacza dla zachowania roweru na szlaku? System jest mało inwazyjny i nie wymaga np.

